



Dysze pełnostożkowe kątowe

Wykonanie z tworzywa sztucznego, przyłącze bagnetowe

Seria 422



Szybki, niezawodny montaż bez konieczności użycia narzędzi.
Kompaktowe gabaryty.
Odporność na zatykanie.
Zredukowane nakłady serwisowe.
Duża odporność temperaturowa i chemiczna.
Zastosowania:
czyszczenie, chłodzenie, zbijanie piany.

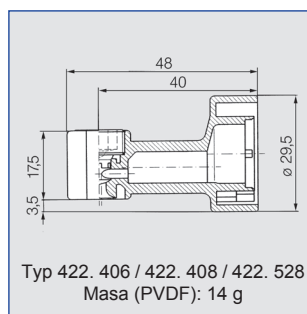
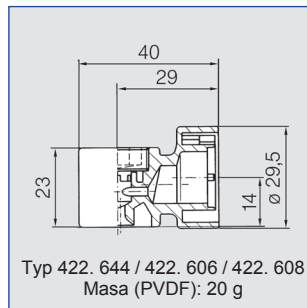
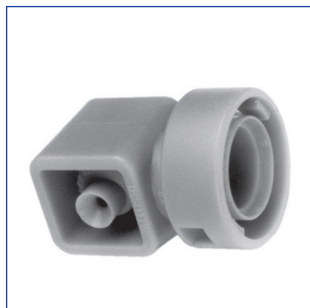

Kąt strumienia	Kod zamówieniowy				B Ø [mm]	E Ø [mm]	V̇ [l/min]						Średnica strumienia D przy p = 1–10 bar		
	Typ	Kod materiału		Szybkie mocowanie bagnetowe			p [bar]						D		
		5E	53				0.5	1.0	2.0	3.0	5.0	7.0	10.0	H = 200 mm	H = 500 mm
60°	422. 644	-	o	KB	2.90	2.90	2.00	2.83	4.00	4.90	6.32	7.48	8.94	225	510
90°	422. 406	o	-	KB	1.50	1.45	0.50	0.71	1.00	1.22	1.58	1.87	2.24	380	860
	422. 606	o	-	KB	2.60	2.50	1.57	2.23	3.15	3.86	4.98	5.89	7.04	380	860
120°	422. 408	o	-	KB	1.50	1.45	0.50	0.71	1.00	1.22	1.58	1.87	2.24	680	1220
	422. 528	o	-	KB	2.10	2.00	1.00	1.41	2.00	2.45	3.16	3.74	4.47	680	1220
	422. 608	o	-	KB	2.60	2.50	1.57	2.23	3.15	3.86	4.98	5.89	7.04	680	1600

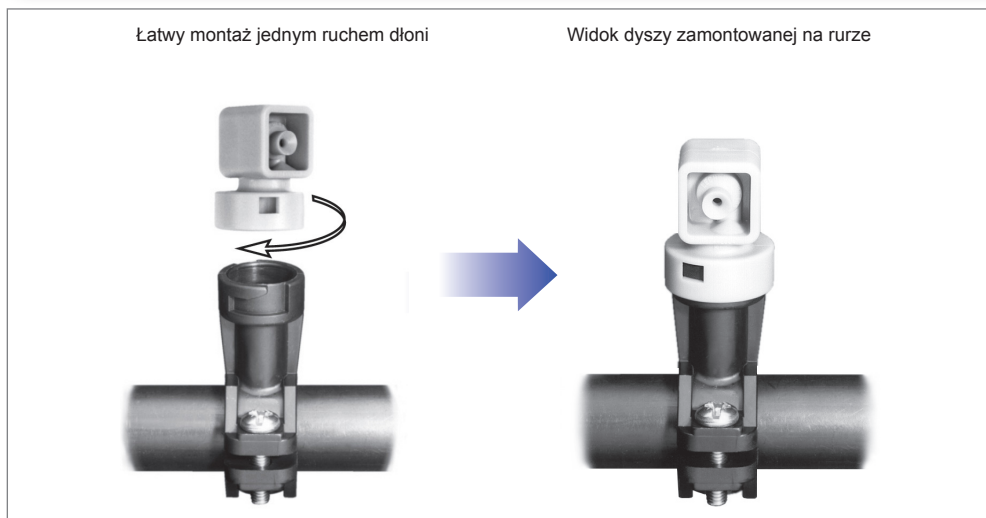

B = Ø otworu
E = największy przekrój swobodny

Na końcu katalogu pokazane są schematy różnych wariantów montażu. Dane katalogowe elementów montażowych zawiera rozdział „Akcesoria“.