

Typ EBC (Maßtabelle von Typ EBC Typ mit Vorspannung über Kugeln oder Typ ohne Vorspannung)

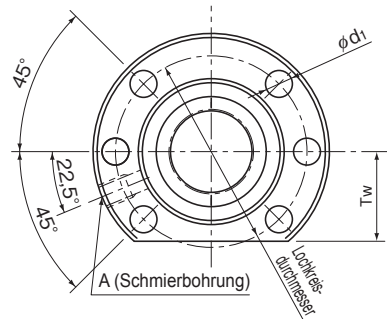

Bohrbild 1
(Baugröße EBC1605 bis 3210)

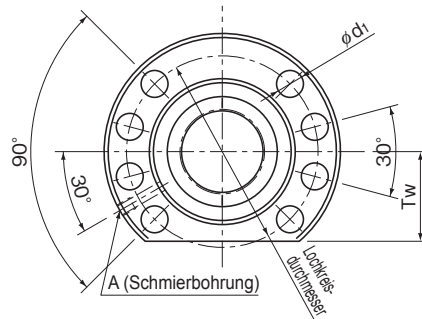

Bohrbild 2
(Baugröße EBC4005 bis 6320)

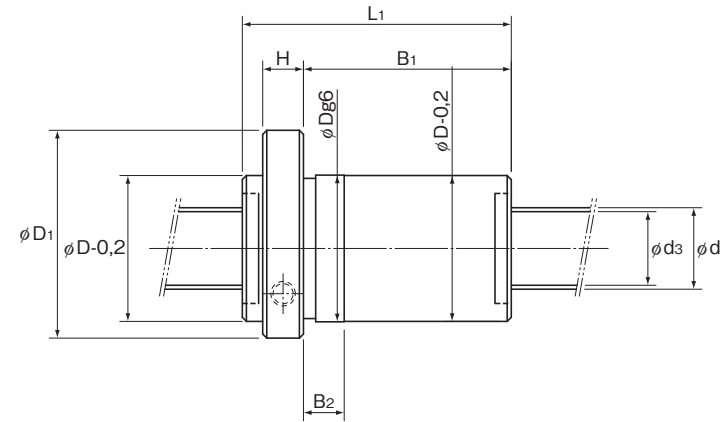

Einheit: mm

Baugröße	Gewinde- spindel- außendurch- messer	Steigung	Durch- messer Kugel	Kugel- mitten- kreis	Kern- durch- messer	Anzahl belasteter Umläufe	Tragzahl		Steifigkeit	Abmessungen Mutter										
							Ca	C.a		K	Außendurch- messer	Flansch- durchmesser	Gesamt- länge	H	B ₁	B ₂	Bohrbild	Lochkreis- durchmesser	d ₁	Tw
	d	Ph	Da	dp	dc	Reihen x Umlauf	kN	kN	N/µm	D	D ₁	L ₁	H	B ₁	B ₂	Bohrbild	Lochkreis- durchmesser	d ₁	Tw	A
EBC 1605-4	16	5	3,175	16,75	13,1	4×1	11,9	17,4	210	28	48	55	10	40	12	1	38	5,5	20	M6 × 1
EBC 2005-3	20	5	3,175	20,75	17,1	3×1	10,6	17,3	200	36	58	50	10	35	12	1	47	6,6	22	M6 × 1
EBC 2505-3	25	5	3,175	25,75	22,1	3×1	12,1	22,6	250	40	62	50	10	35	12	1	51	6,6	24	M6 × 1
EBC 2510-3	25	10	3,969	26	21,6	3×1	15,9	27	250	40	62	80	10	65	18	1	51	6,6	24	M6 × 1
EBC 2510-4	25	10	3,969	26	21,6	4×1	20,9	37,6	330	40	62	85	10	70	18	1	51	6,6	24	M6 × 1
EBC 3205-3	32	5	3,175	32,75	29,2	3×1	13,9	30,2	300	50	80	52	12	35	12	1	65	9	31	M6 × 1
EBC 3205-4	32	5	3,175	32,75	29,2	4×1	17,8	40,3	400	50	80	57	12	40	12	1	65	9	31	M6 × 1
EBC 3205-6	32	5	3,175	32,75	29,2	6×1	25,1	60,4	600	50	80	67	12	50	12	1	65	9	31	M6 × 1
EBC 3210-3	32	10	6,35	33,75	26,4	3×1	32,1	52,2	300	50	80	82	12	65	18	1	65	9	31	M6 × 1
EBC 3210-4	32	10	6,35	33,75	26,4	4×1	41,3	69,7	390	50	80	94	12	77	18	1	65	9	31	M6 × 1
EBC 4005-6	40	5	3,175	40,75	37,1	6×1	26,6	77,5	716	63	93	70	14	51	12	2	78	9	35	M8 × 1
EBC 4010-3	40	10	6,35	41,75	34,4	3×1	37,3	69,3	380	63	93	84	14	65	18	2	78	9	35	M8 × 1
EBC 4010-4	40	10	6,35	41,75	34,4	4×1	47,6	92,4	500	63	93	94	14	75	18	2	78	9	35	M8 × 1
EBC 4020-3	40	20	6,35	41,75	34,7	3×1	36,8	69,3	750	63	93	129	14	105	25	2	78	9	35	M8 × 1
EBC 5010-4	50	10	6,35	51,75	44,4	4×1	54,3	120,5	610	75	110	96	16	75	18	2	93	11	42,5	M8 × 1
EBC 5020-3	50	20	7,938	52,25	43,6	3×1	55,3	108,8	470	75	110	134	16	108	27	2	93	11	42,5	M8 × 1
EBC 6310-6	63	10	6,35	64,75	57,7	6×1	87,9	242,1	1140	90	125	119	18	96	18	2	108	11	47,5	M8 × 1
EBC 6320-3	63	20	9,525	65,7	56,0	3×1	104,4	229,3	1470	95	135	136	18	108	27	2	115	13,5	50	M8 × 1

Kugeligewindetriebe

Aufbau der Bestellbezeichnung

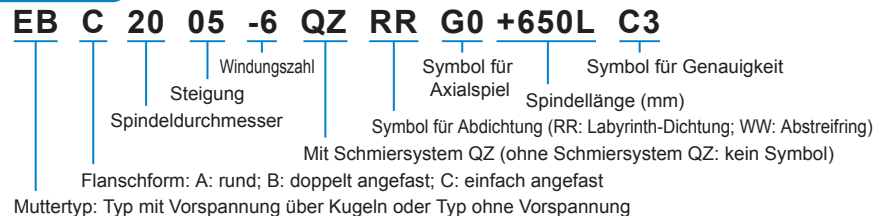

Hinweis: Die in der Tabelle angegebenen Steifigkeitswerte entsprechen den Federkonstanten aus der Belastung und der elastischen Verformung bei Aufbringung einer Axialbelastung in Höhe von 24% der dynamischen Tragzahl (Ca). In diesen Werten ist die Steifigkeit der Anschlusskonstruktion an der Mutter noch nicht enthalten. Deshalb wird empfohlen, in der Regel ca. 80 % des in der Tabelle angegebenen Werts als tatsächlichen Wert zu veranschlagen. Beträgt die Axialbelastung (Fa) nicht 24 % der dynamischen Tragzahl, wird der Steifigkeitswert (K_N) anhand der folgenden Formel ermittelt:

$$K_N = K \left(\frac{F_a}{0,24C_a} \right)^{\frac{1}{3}}$$

K: Steifigkeitswert laut Maßstabelle.

EPC Vorspannung über Steigungsversatz

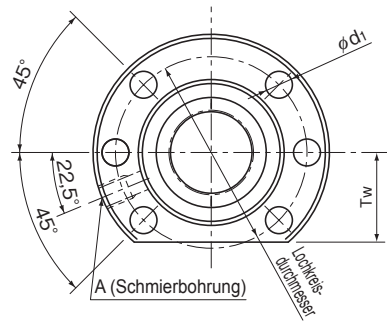

Bohrbild 1
(Baugröße EPC1605 bis 3210)

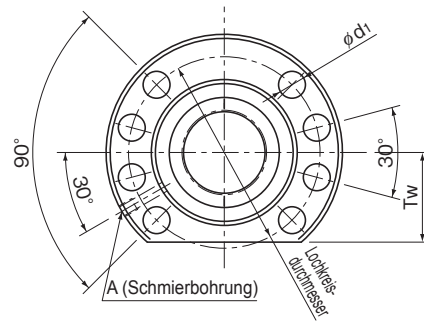

Bohrbild 2
(Baugröße EPC4005 bis 6310)

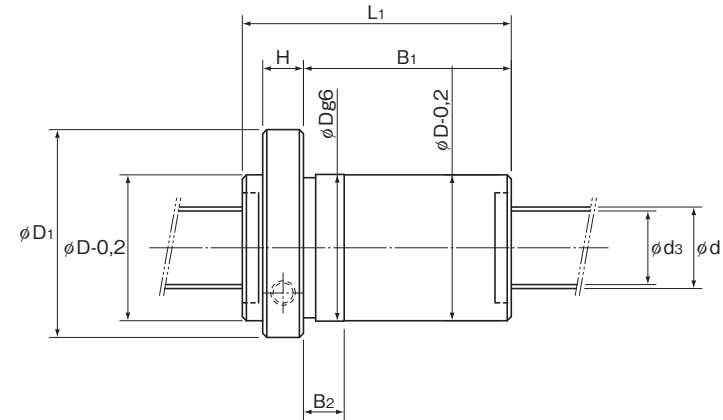

Einheit: mm

Baugröße	Gewinde- spindel- außendurch- messer d	Steigung Ph	Durch- messer Kugel Da	Kugel- mitten- kreis dp	Kern- durch- messer dc	Anzahl belasteter Umläufe Reihen x Umlauf	Tragzahl		Steifigkeit K N/µm	Abmessungen Mutter										
							Ca kN	Coa kN		Außendurch- messer D	Flansch- durchmesser D1	Gesamt- länge L1	H	B1	B2	Bohrbild	Lochkreis- durchmesser	d1	Tw	Schmier- bohrung A
EPC 1605-6	16	5	3,175	16,75	13,1	3×1	9,3	13,1	317	28	48	65	10	50	12	1	38	5,5	20	M6 × 1
EPC 2005-6	20	5	3,175	20,75	17,1	3×1	10,6	17,3	310	36	58	66	10	51	12	1	47	6,6	22	M6 × 1
EPC 2505-6	25	5	3,175	25,75	22,1	3×1	12,1	22,6	490	40	62	66	10	51	12	1	51	6,6	24	M6 × 1
EPC 2510-4	25	10	3,969	26	21,6	2×1	11,3	18	330	40	62	85	10	70	18	1	51	6,6	24	M6 × 1
EPC 3205-6	32	5	3,175	32,75	29,2	3×1	13,9	30,2	620	50	80	67	12	50	12	1	65	9	31	M6 × 1
EPC 3205-8	32	5	3,175	32,75	29,2	4×1	17,8	40,3	810	50	80	78	12	61	12	1	65	9	31	M6 × 1
EPC 3210-6	32	10	6,35	33,75	26,4	3×1	32,1	52,2	600	50	80	112	12	95	18	1	65	9	31	M6 × 1
EPC 4005-6	40	5	3,175	40,75	37,1	3×1	15,4	38,8	298	63	93	70	14	51	12	2	78	9	35	M8 × 1
EPC 4010-6	40	10	6,35	41,75	34,7	3×1	37,3	69,3	750	63	93	114	14	95	18	2	78	9	35	M8 × 1
EPC 4010-8	40	10	6,35	41,75	34,7	4×1	47,6	92,4	1000	63	93	138	14	119	18	2	78	9	35	M8 × 1
EPC 5010-8	50	10	6,35	51,75	44,4	4×1	54,3	120,5	1230	75	110	140	16	119	18	2	93	11	42,5	M8 × 1
EPC 6310-8	63	10	6,35	64,75	57,7	4×1	61,9	160,7	1550	90	125	142	18	119	18	2	108	11	47,5	M8 × 1

Kugeligewindetriebe

Aufbau der Bestellbezeichnung

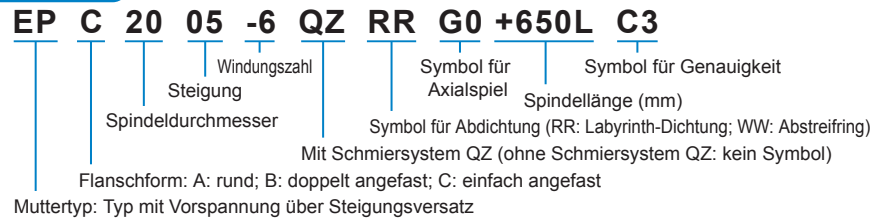

Hinweis: Die in der Tabelle angegebenen Steifigkeitswerte entsprechen den Federkonstanten aus der Belastung und der elastischen Verformung bei Aufbringung einer Vorspannung in Höhe von 8% der dynamischen Tragzahl (Ca) sowie einer Axialbelastung, die der dreifachen Vorspannung entspricht. In diesen Werten ist die Steifigkeit der Anschlusskonstruktion an der Mutter noch nicht enthalten. Deshalb wird empfohlen, in der Regel ca. 80 % des in der Tabelle angegebenen Werts als tatsächlichen Wert zu veranschlagen. Beträgt die wirkende Vorspannung (Fa0) nicht 8 % der dynamischen Tragzahl, wird der Steifigkeitswert (Kn) anhand der folgenden Formel ermittelt:

$$K_N = K \left(\frac{Fa0}{0,08Ca} \right)^{\frac{1}{3}}$$

K: Steifigkeitswert laut Maßstabelle.